

# 規格

## SPECIFICATIONS

### PANEL THICK

壓縮至P:2.0 ±0.1  
時開始接觸導通,  
壓到底之壓著力  
為0.35 ±0.05Kg.

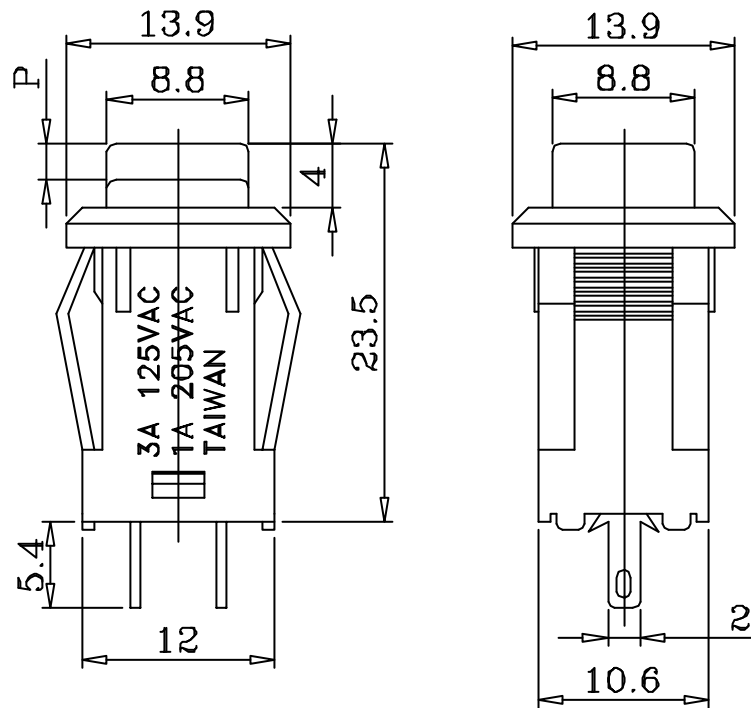
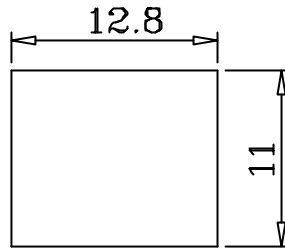

### 迴路

1.CIRCUIT : ON-OFF

### 額定

2.RATING : 3A 125VAC/1A 250VAC

### 接觸電阻

3.CONTACT RESISTANCE : 30mΩ Max

### 絕緣電阻

4.INSULATION RESISTANCE : DC 500V 100MΩ Min

### 耐電壓

5.DIELECTRIC STRENGTH : AC 1000V 1 MINUTE

### 電子壽命

6.ELECTRICAL LIFE : 5000 CYCLE Min

### 機械壽命

7.MECHANICAL LIFE : 10,000 CYCLE Min

### 端子材料

8.TERMINAL MATERIAL : Copper,Alloy,Silver,Plated.

### 推力

9.PUSH FORCE : 0.35Kg±0.05kg.

### 按鈕顏色

10.BUTTON COLOR : RED,YELLOW,ORANGE,BLACK,GREEN

|    |                    |    |    |    |      |    |        |
|----|--------------------|----|----|----|------|----|--------|
| 品名 | PUSH BUTTON SWITCH | 單位 | mm | 比例 | N/A  | 日期 | 911111 |
| 型號 | R-18-27C           | 設計 |    | 製圖 | Ting | 核準 | 劉 R    |

淮洋有限公司 HUI YANG CO.,LTD. TEL:886-2-8261-0858 FAX:886-2-8261-1885