

規格

SPECIFICATIONS

PANEL THICK

壓縮至P:2.0 ±0.1
時開始接觸導通,
壓到底之壓著力
為0.35 ±0.05Kg.

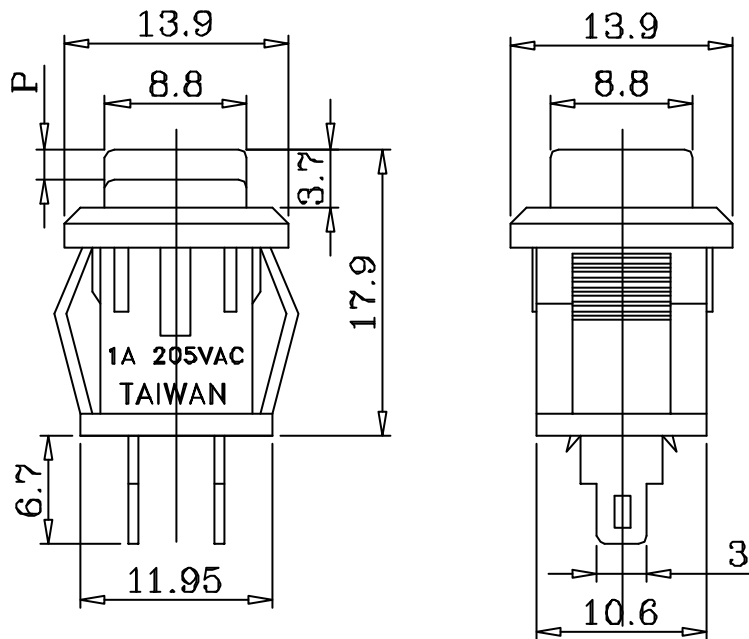
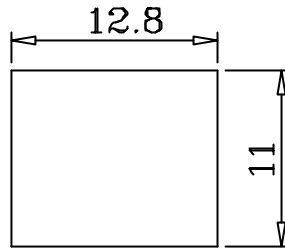

迴路

1.CIRCUIT : ON-OFF

額定

2.RATING : 3A 125VAC/1A 250VAC

接觸電阻

3.CONTACT RESISTANCE : 30mΩ Max

絕緣電阻

4.INSULATION RESISTANCE : DC 500V 100MΩ Min

耐電壓

5.DIELECTRIC STRENGTH : AC 1000V 1 MINUTE

電子壽命

6.ELECTRICAL LIFE : 5000 CYCLE Min

機械壽命

7.MECHANICAL LIFE : 10,000 CYCLE Min

端子材料

8.TERMINAL MATERIAL : Copper,Alloy,Silver,Plated.

推力

9.PUSH FORCE : 0.35Kg±0.05kg.

按鈕顏色

10.BUTTON COLOR : RED,YELLOW,ORANGE,BLACK,GREEN

品名	PUSH BUTTON SWITCH	單位	mm	比例	N/A	日期	911212
型號	R-18-27(A,B)	設計		製圖	Ting	核準	劉 R

淮洋有限公司 HUI YANG CO.,LTD. TEL:886-2-8261-0858 FAX:886-2-8261-1885